

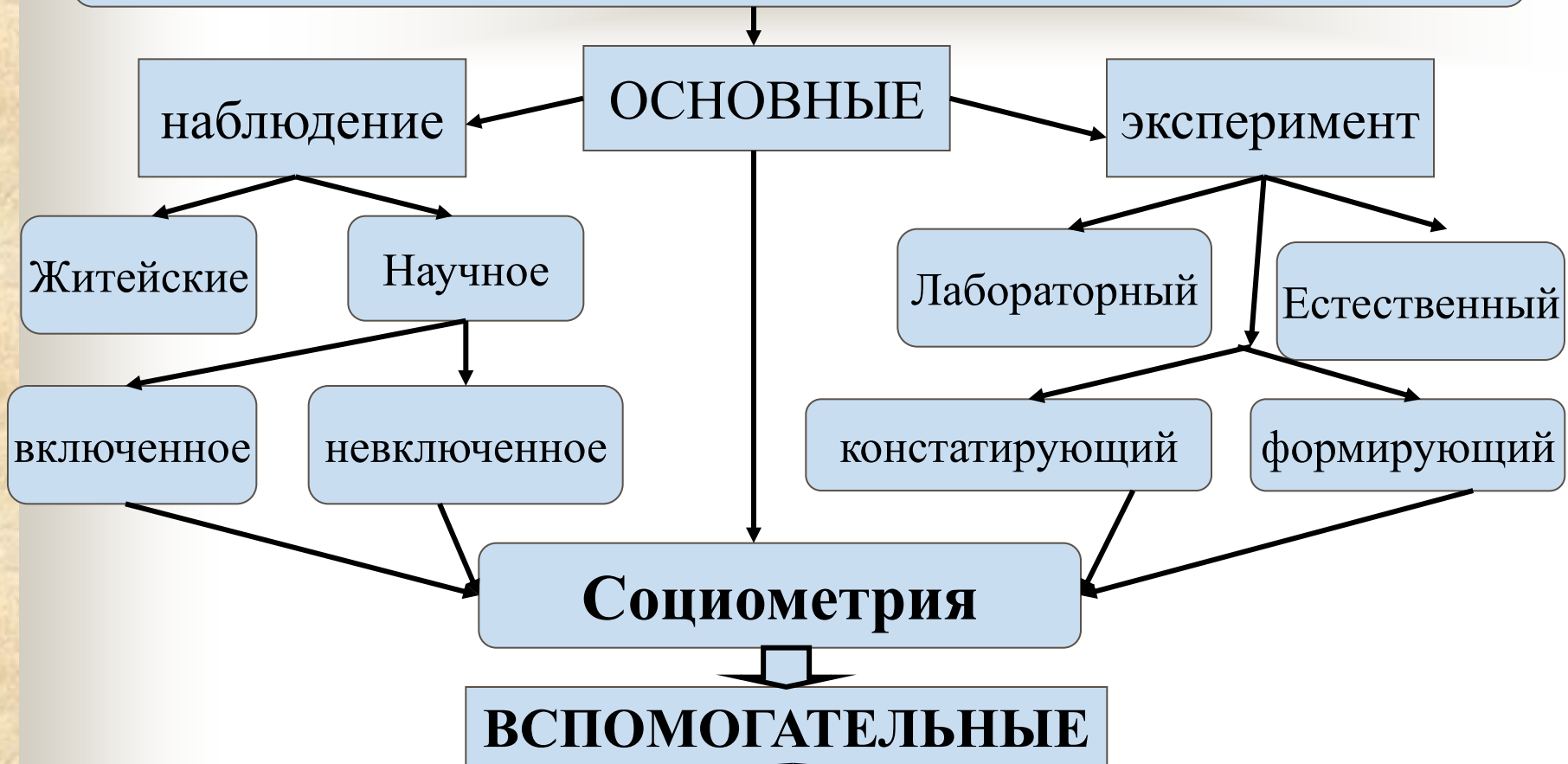

Методы психологии

Методы исследования в социальной психологии



1. Обобщение независимых характеристик
2. Опросы:
 - Письменный
 - Устный
 - интервью

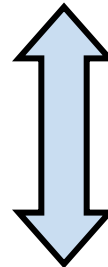

1. Анализ результатов деятельности
2. Тестирование:
 - проективное
 - психокоррекционное

- 
- **Наблюдение** — наиболее распространенный метод, с помощью которого изучают социально-психологические явления и процессы в различных условиях без вмешательства в их течение.
 - *Житейское* наблюдение ограничивается регистрацией фактов, носит случайный, неорганизованный характер.

- 
- ***Научное*** наблюдение является организованным, предполагает четкий план, фиксацию результатов в специальном дневнике.
 - ***Включенное*** наблюдение предусматривает участие исследователя в деятельности, которую он изучает; в ***невключенном*** этого не требуется.

- **Преимущества метода наблюдения:** непосредственное восприятие и фиксация актов социально-профессионального поведения; отражение конкретных процессов в **конкретных ситуациях**; возможность проверки опосредованных способов (анкет и опросников); снятие влияния установок на стереотипность ответов опросников и соответствующих форм психологической защиты; возможность целостной оценки социальной ситуации.

- **Недостатки метода наблюдения: сильное влияние установок, психических и функциональных состояний наблюдателя на результаты его деятельности; перцептивная готовность на подтверждение своей гипотезы; влияние лиц, за которыми осуществляется наблюдение; трудности интерпретации вследствие каузально-атрибутивных искажений; значительные затраты времени; ошибки личностного и психологического происхождения:**

В ходе наблюдения можно столкнуться и с наиболее распространенными **ошибками восприятия** (так называемый галаэффект, или эффект ореола), приводящими к преувеличению или преуменьшению выраженности наблюдаемых им фактов, с ошибками усреднения, с ошибками, возникающими в результате логически некорректных умозаключений, под воздействием профессиональной деформации, эффекта группового, внушающего давления.

Например



Например

Как видят
мужчины



Опасное животное
готовое тебя разорвать

Как видят
женщины



милое создание хочет
тебя обнять

Фактор отношения к наблюдателю

людей, которые хорошо к нам относятся или разделяют какие-то важные для нас идеи, мы склонны позитивно оценивать и по другим показателям

Фактор привлекательности

чем больше внешне
привлекателен для нас человек,
тем **лучше** он во всех
отношениях;

если же он **непривлекателен**, то
и остальные его качества
недооцениваются

Ошибки восприятия при формировании первого впечатления

- Фактор превосходства (неравенства)
- Фактор привлекательности
- Фактор сходства
- Фактор отношения к нам



Ошибки восприятия

- <https://www.youtube.com/watch?v=VNfPsсUjUMQ>





В целях повышения достоверности наблюдения, нейтрализации ошибочных суждений необходимо строже относиться к своим выводам, объективно фиксировать полученные конкретные результаты не поддаваясь искушению судить о сложных явлениях на основании первых, порой поверхностных впечатлениях.

- 
- Условия, повышающие эффективность наблюдения:

- 
- Поэтому наблюдающий должен:
 - а) знать особенности своего профессионально-личностного поведения при наблюдении за людьми и их деятельностью;
 - б) вести наблюдение различными способами;
 - в) планировать наблюдение.

- 
- **Эксперимент** — метод, предполагающий активное вмешательство исследователя в деятельность испытуемых с целью создания наилучших условий для изучения конкретных социально-психологических явлений и процессов.
 - Эксперимент может быть **лабораторным**, когда он протекает в специально организованных условиях, а действия испытуемых определяются инструкцией; **естественным**, когда изучение осуществляется в естественных условиях; **констатирующим**, когда изучаются лишь необходимые социально-психологические явления; **формирующим**, в процессе которого развиваются определенные качества испытуемых и их групп.

- 
- **Метод обобщения независимых характеристик** предполагает выявление и анализ мнений о тех или иных социально-психологических явлениях и процессах, полученных от различных людей.

- 
- **Анализ результатов деятельности** — метод опосредованного изучения социально-психологических явлений по практическим результатам и предметам совместной деятельности, в которых воплощаются творческие силы и способности людей.



В последние годы в качестве
разновидности данного метода
стал применяться **метод
составления психологического
портрета личности**

Объем изучения личности:

- Социально-демографические данные
- Медицинские данные
- Внешние (физические) данные
- Жизненный путь
- Образ жизни
- Поведение
- Направленность личности
- Способности
- Темперамент
- Характер

- **Опрос** — метод, предполагающий ответы испытуемых на конкретные вопросы исследователя.
- Он бывает **письменным (анкетирование)**, когда вопросы задаются на бумаге; **устным**, когда вопросы ставятся устно, и в форме **интервью**, во время которого устанавливается личный контакт с испытуемыми. В ходе интервью человек высказывает свои суждения относительно определенных явлений, обстоятельств, действий. Интервью должно проводиться по четко определенной программе.

«Биографический» метод.

Основное назначение данного метода состоит в сборе сведений о фактах и событиях, имеющих социально- психологическое значение в жизни человека, с момента его рождения и до того периода, который интересует.

Во время бесед вытесняются сведения о его родителях, социальной среде, в которой он рос и воспитывался, его взаимоотношениях с окружающими, о его учебе, работе, интересах, склонностях, перенесенных заболеваниях, травмах, характере.

- 
- **Тестирование** — метод, во время применения которого испытуемые выполняют определенные действия по заданию исследователя.

Например ...

ПСИХОГЕОМЕТРИЧЕСКИЙ ТЕСТ СЬЮЗЕН ДЕЛЛИНГЕР



1. Посмотрите на 5 фигур.
2. Выберите из них ту, в отношении которой можете сказать: "Это — я!"
3. Постарайтесь почувствовать свою форму. Теперь расположите оставшиеся фигуры в порядке вашего предпочтения.

- 
- *Психологическая проба, именуемая испытанием (тестом), давно используется для решения различных вопросов:*
 - *проверки уровня интеллектуального развития,*
 - *определения степени одаренности детей,*
 - *профессиональной пригодности, для выявления личностных параметров.*
 - *В современной психологии наибольшее распространение получили тесты оценивания, проективные тесты и личностные опросники.*

- 
- **Социометрия** — метод социальной психологии, используемый для диагностики взаимных симпатий и антипатий между членами группы и позволяющий выявлять; социально-психологическую структуру взаимоотношений в малых группах; конкретные позиции ее членов в структуре этих взаимоотношений; формальных и неформальных лидеров и «отвергнутых» членов группы; наличие микрогрупп и связей между ними.
 - Социометрия предполагает проведение опроса всех членов группы с последующей математической и статистической обработкой его результатов и построением социограммы (схемы взаимоотношений в группе).

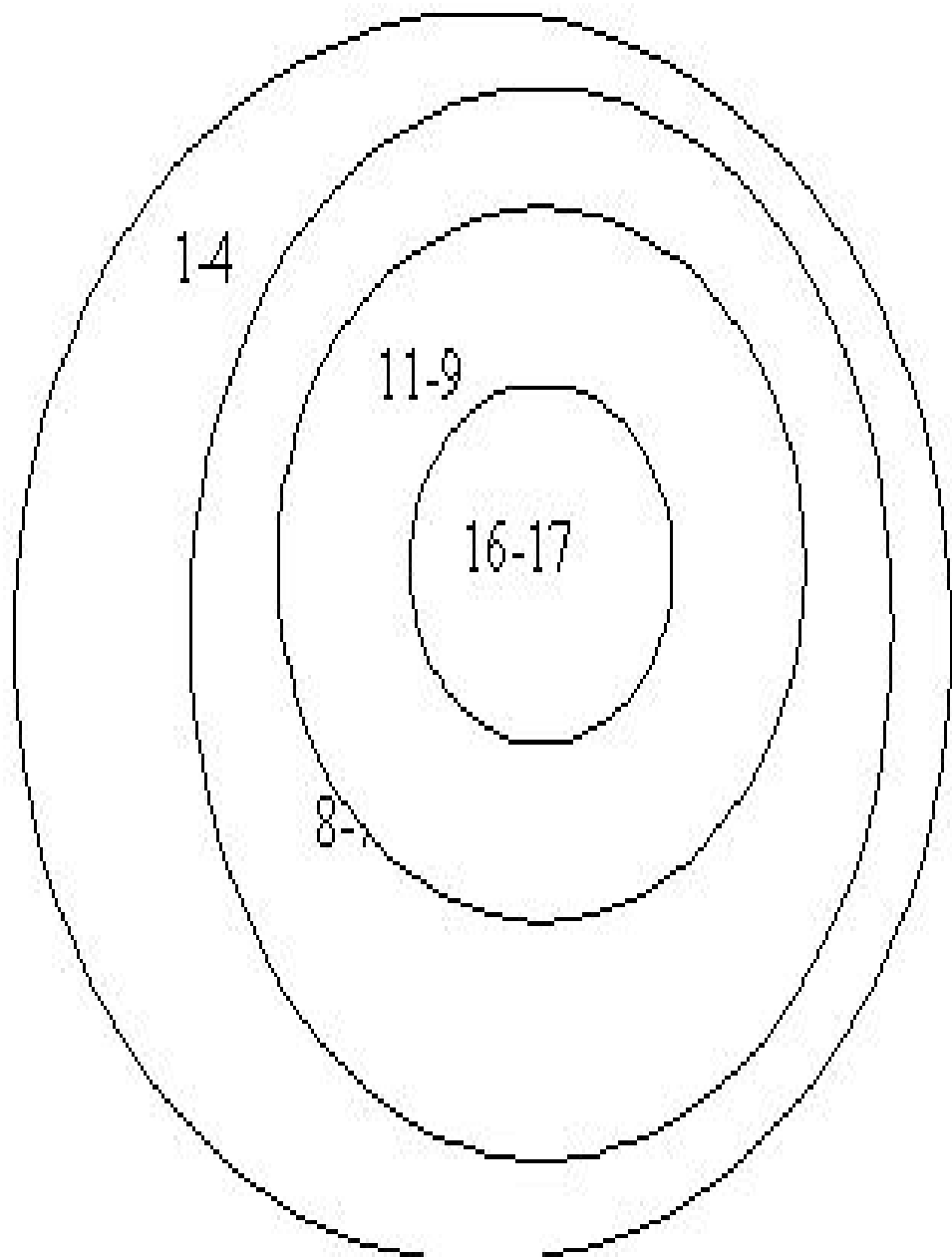



(16-17) Лидеры группы

(11-9) Популярные члены группы

(1-4) Отверженные члены группы

- 
- **Метод анализа документов** является разновидностью общепсихологического метода анализа продуктов человеческой деятельности. Методы анализа документов различаются на *качественные* (или неформализованные) и *количественные* (формализованные). Количественные методы анализа документов получила широкое распространение в 30—40-х гг. XX в., в связи с разработкой специальной процедуры — контент-анализа.

- 
- **Контент-анализ** — это особый, достаточно формальный метод анализа документа, когда в тексте выделяют специальные «единицы», а затем подсчитывается частота их употребления. Метод контент-анализа есть смысл применять **только** в тех случаях, когда исследователь имеет дело с большим массивом информации, так что приходится анализировать многочисленные тексты. Практически этот метод применяется в социальной психологии при исследованиях в области массовых коммуникаций.

- 
- При использовании методики контент-анализа возникает ряд трудностей. Например, сам процесс выделения единиц текста во многом зависит от теоретической позиции исследователя, от его личной компетентности, уровня его творческих возможностей.

- 
- В современных социально-психологических исследованиях широко применяется общенаучный **метод моделирования**, который выражается в знаковой имитации психических явлений или в **организации** различных видов человеческой деятельности в искусственно сконструированной среде. Метод моделирования применяется, когда использование других методов затруднено.
 - Модели могут быть техническими, логическими, математическими, кибернетическими и т. д.

- В *математическом моделировании* используют математическое выражение или формулу, в которой отражена взаимосвязь переменных и отношения между ними, воспроизводящие элементы и отношения в изучаемых явлениях.
- *Техническое моделирование* предполагает создание прибора или устройства, по своему действию напоминающего то, что подлежит изучению.
- *Кибернетическое моделирование* основано на использовании для решения психологических задач понятий из области информатики и кибернетики.
- *Логическое моделирование* основано на идеях и символике, применяемой в математической логике.
- Развитие компьютеров и программного обеспечения дало толчок к моделированию социально-психических явлений на основе законов работы ЭВМ.

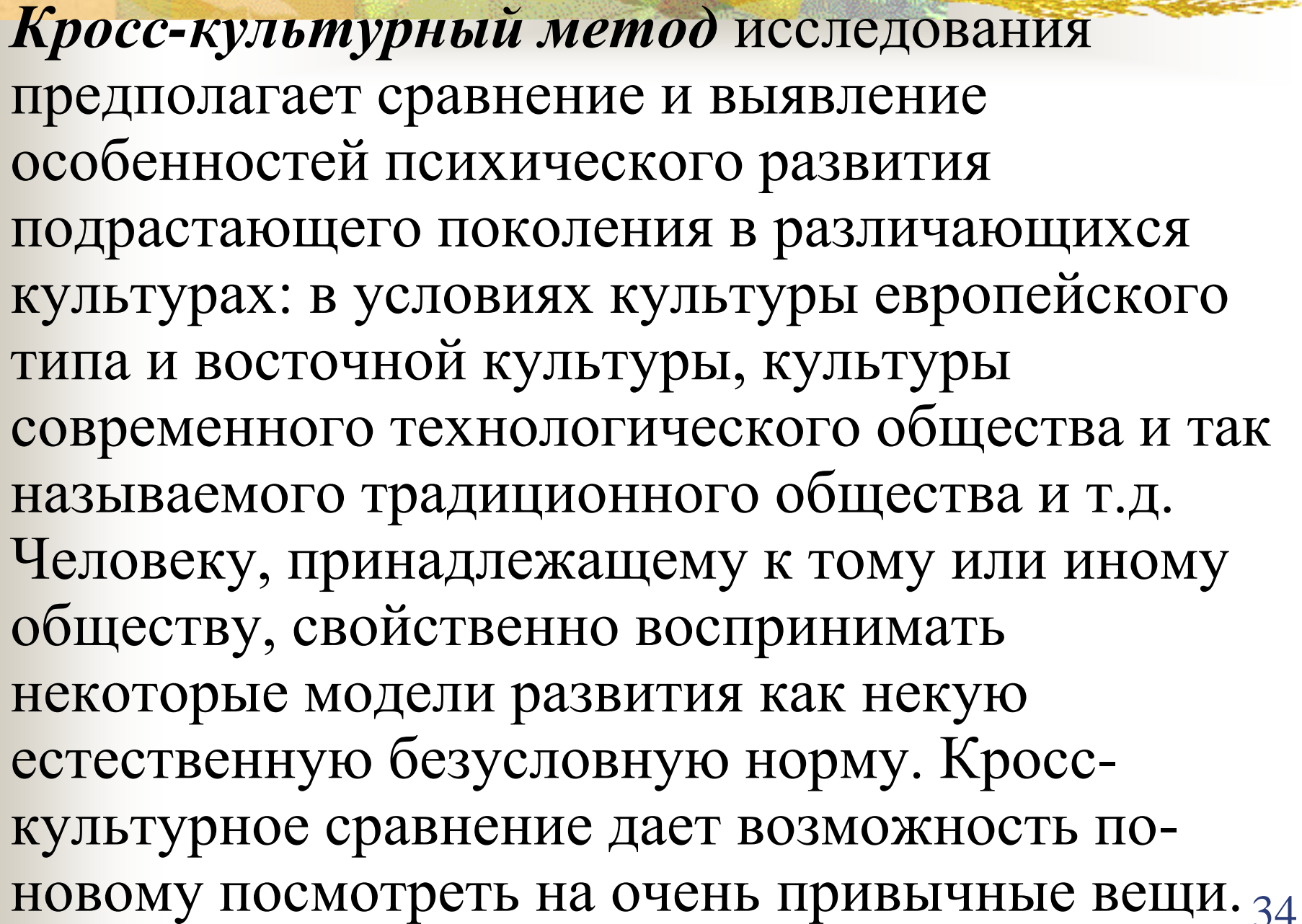

■ *Кросс-культурный метод* исследования предполагает сравнение и выявление особенностей психического развития подрастающего поколения в различающихся культурах: в условиях культуры европейского типа и восточной культуры, культуры современного технологического общества и так называемого традиционного общества и т.д. Человеку, принадлежащему к тому или иному обществу, свойственно воспринимать некоторые модели развития как некую естественную безусловную норму. Кросс-культурное сравнение дает возможность по-новому посмотреть на очень привычные вещи. 34

- 
- ***Биографический метод*** исследования состоит в выявлении ключевых факторов формирования индивида, его жизненного пути, кризисных периодов развития, особенностей социализации. Анализируются также текущие события в жизни индивида, прогнозируются возможные события в будущем, составляются графики жизни, производится каузометрия.

- 
- **Каузометрия** (от лат. causa - причина и греч. metre — измерение) — причинный анализ межсобытийных отношений, анализ психологического времени личности, обозначаются сферы приложения событий, локализуется личный временной центр, выявляются стартовые события отдельных периодов развития личности или ее деградации.

- 
- Помимо указанных методов существуют и другие методы изучения социально-психических явлений. Следует иметь в виду, что наиболее эффективное изучение социально-психических явлений осуществляется при **комплексном** применении различных методов.
 - Для исследования влияния социальной группы на позиции личности применяется **метод подставной группы**.
 - Для диагностики социально значимых качеств личности используется **метод экспертных оценок и метод групповой оценки личности (ГОЛ)**.

- 
- **Метод групповой оценки личности (ГОЛ)** — это способ получения характеристики человека через взаимные оценки членов группы.
 - **Метод ГОЛ основан на феномене групповых представлений о каждом члене группы как результате взаимного познания людей в процессах их совместной деятельности и общения.**



■ *Основная литература:*

- 1. Андреева Г.М. Социальная психология. – М., 2004.
- 2. Парыгин Б.Я. Основы социально-психологической теории. – М., 1971.
- 3. Ядов В.А. Социологическое исследование. Методология, программа, методы. – Самара, 1995.
- 4. Словарь-справочник по социальной психологии / В. Крысько. – СПб., 2003.



■ *Дополнительная литература:*

- 1. Пэнто Р. Методы социальных наук. – М., 1972.
- 2. Московиси С. Общество и теория в социальной психологии. – М., 1984.
- 3. Майерс Д. Социальная психология. – СПб., 2000.
- 4. Ярошевский М.Г. История психологии. – М., 1985.
- 5. Корнилова Т.В. Экспериментальная психология. Теория и методы. – М., 2002.



Ошибки восприятия

- <https://www.youtube.com/watch?v=VNfPsсUjUMQ>